

5.- BESLUIT

1.- De elektrische installatie voldoet aan de voorschriften van het BOEK 1 (KB 08/09/2019)

- De volgende periodieke controle moet worden uitgevoerd uiterlijk op 01/07/2046 alsook voor de ingebruikname van elke belangrijke wijziging of beduidende uitbreiding voor deze datum.
- De ingangsklemmen van de automatische differentieelstroominrichting geplaatst bij het begin van de installatie waren ontoegankelijk gemaakt door verzegeling. Het(de) ééndraadschema (s) en situatieplan(nen) werd(en) voor gezien getekend.

6.-UITGEVOERDE CONTROLES

Onderzoek conform interne **procedures 23** en werkinstructie **E006** op basis van de vermelde voorschriften bij het uitvoeren van het controlebezoek van een huishoudelijke elektrische installatie.

Identificatie meettoestel : Metrel – type 3102

6 a	Controle op de conformiteit van de uitvoering van de elektrische installatie overeenkomstig de voorgelegde schema's.
6 b	Controle van de staat (vastleggingen, beschadigingen....) van het vast geïnstalleerd elektrisch materieel en in het bijzonder voor wat betreft de schakelaars, de stopcontacten, de aansluitingen in de verdeelkasten en verbindingsdozen
6 c	Controle van de beschermingsmaatregelen tegen elektrische schokken bij rechtstreekse en onrechtstreekse aanraking
6 d	Controle van de werking van differentieelstroominrichtingen via eigen testinrichting
6 e	Controle van de foutlussen en de juiste aansluiting van de differentieelstroominrichtingen via de opwekking van een foutstroom tussen 2,5 en 2.75 maal de gevoeligheid van het apparaat.
6 f	De controle van de continuïteit van de equipotentiale verbindingen (hoofd – en bijkomende) en van de beschermingsgeleiders van de stopcontacten en van de vast opgestelde of verplaatsbare elektrische toestellen met vaste standplaats van klasse I
6 g	Visuele controle van vast of vast opgesteld elektrisch materieel .dat gevaar kan opleveren voor personen en goederen
6 h	Visuele controle van verplaatsbaar elektrisch materieel dat gevaar kan opleveren voor personen en goederen
6 i	De overeenstemming tussen de geïnstalleerde beschermingsinrichtingen tegen overstroom en de doorsneden van de respectievelijke stroombanen die ze beschermen.

7.- Plichten van de Eigenaars, Beheerders, Huurders

7 a	De eigenaar, beheerder of huurder is verplicht het verslag van het onderzoek te bewaren in het dossier van de elektrische installatie, samen met de ééndraadschema's en de situatieplannen.
7 b	De eigenaar, beheerder of huurder is verplicht in het dossier elke wijziging aangebracht aan de elektrische installatie te vermelden.
7 c	De eigenaar, beheerder of huurder is verplicht de Federale Overheidsdienst die Energie onder zijn bevoegdheid heeft onmiddellijk in te lichten over elk ongeluk van personen overkomen en rechtstreeks of onrechtstreeks te wijten aan de aanwezigheid van elektriciteit.
7 d	De eigenaar, beheerder of huurder is verplicht, wanneer er inbreuken zijn vastgesteld tijdens het controlebezoek, een nieuw controlebezoek te doen verrichten door hetzelfde erkend organisme om na te gaan of na afloop van de termijn van één jaar de inbreuken verdwenen zijn. Indien tijdens dat tweede bezoek wordt vastgesteld dat er nog inbreuken overblijven, moet het erkend organisme een kopie van het verslag van het controlebezoek sturen naar de Algemene Directie Energie die belast is met het hoog toezicht op de huishoudelijke elektrische installaties.

8.- NOTA'S

Deze keuring betreft een controlebezoek van een aangepaste bestaande installatie .

Stopcontacten zonder aardingspen kunnen enkel gebruikt worden voor toestellen van Klasse II .

9.- DE AGENT-BEZOEKER BELAST MET HET ONDERZOEK

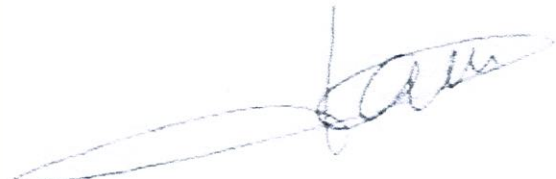
NAAM & Handtekening	VAES PETER 
---------------------------	---



ELEKTRICITEITSWERKEN

Sorton Luc
Slijkstraat 20
3212 Pellenberg
lucsorton@pandora.be

Tel : 016/25.87.49
Fax : 016/25.87.49
G.S.M.: 0475/84.14.83
FORTIS : 001-6315805-17

ELEKTRISCHE SCHEMA'S

VISI BVBA

**Leopoldstraat 11 bus 7
2800 Mechelen**

Voor gezien **A'S'C.**
Peter Vaes

Datum: 11/7/21

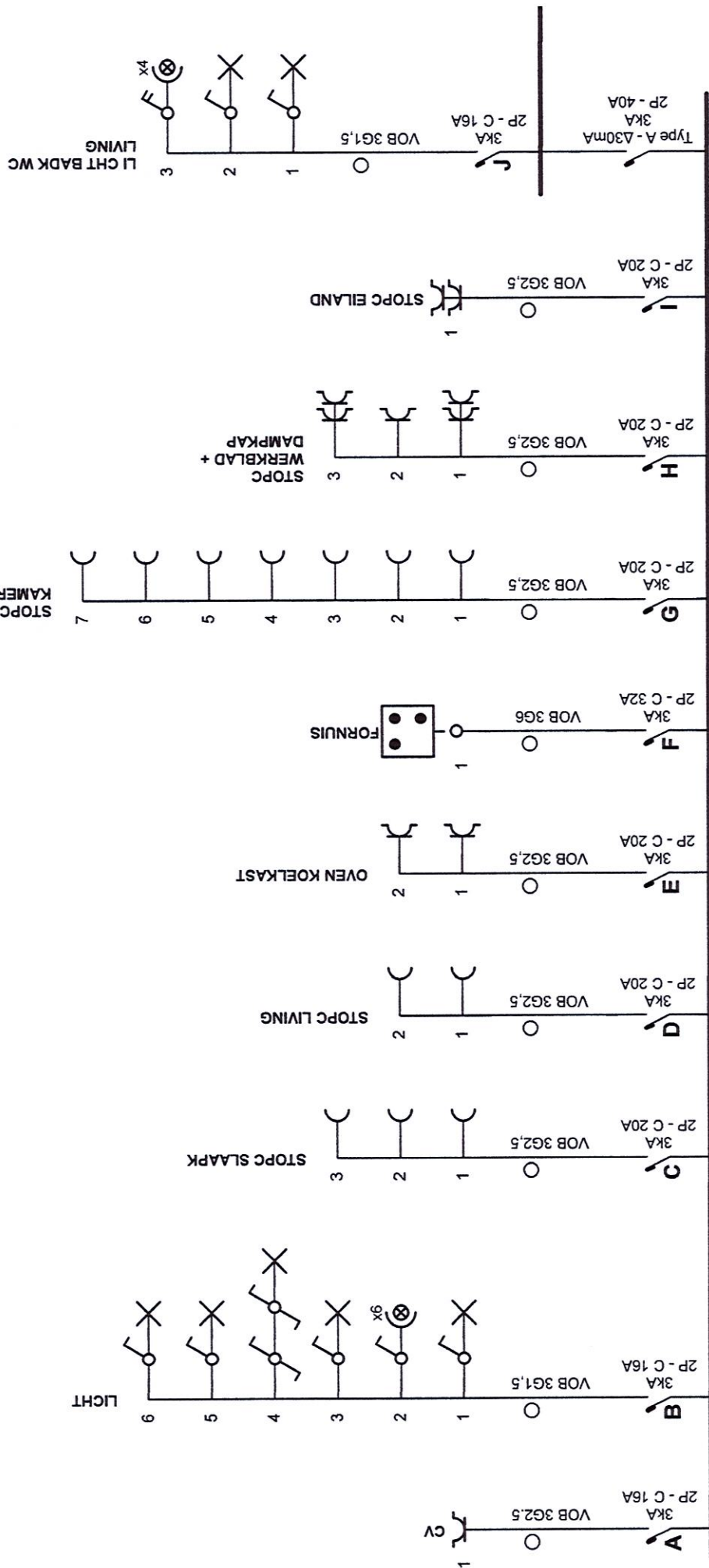

Erkend Organisme A'S'C. Singellaan 16A 3545 Halen Tel.: 0483 42 98 30 e-mail: bureel@asc-controle.be	Plaats van de elektrische installatie VISI BVBA LEOPOLDSTRAAT 11 Bus 7 2800 MECHELEN	Installateur E.L.S BVBA SLIJKSTRAAT 20 3212 PELLEMBERG Tel.: 016/25 87 49 GSM: 0475/ 84 14 83 e-mail: lucsorton@pandora.be 0831968602	p. 1/4
			Eendraadschema
		Datum: 25/05/2021	3 x 230V ~ 50Hz
Schema's getekend door: jw Sinem - BTW BE 0442.794.013			

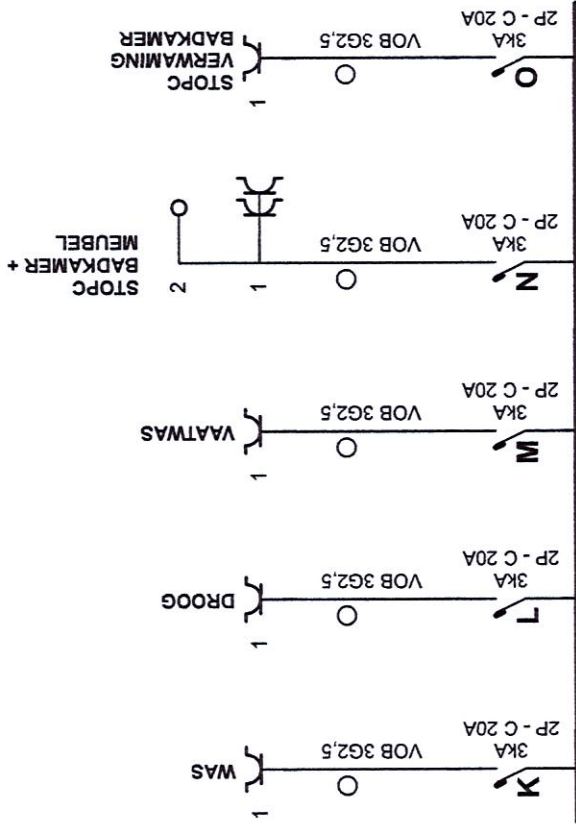

Erkend Organisme
 A"i"S"C.
 Singellaan 16A
 3545 Halen
 Tel.: 0483 42 98 30
 e-mail: bureel@asc-controle.be

Plaats van de elektrische installatie
 VISI BV/BA
 LEOPOLDSTRAAT 11 Bus 7
 2800 MECHELEN

Installateur
 E.L.S BV/BA
 SLIJKSTRAAT 20
 3212 PELLEMBERG
 Tel.: 016/25 87 49 GSM: 0475/ 84 14 83
 e-mail: lucsorton@pandora.be
 0831968802

p. 2/4
Eendraadschema
 Datum: 25/05/2021
 3 x 230V ~ 50Hz

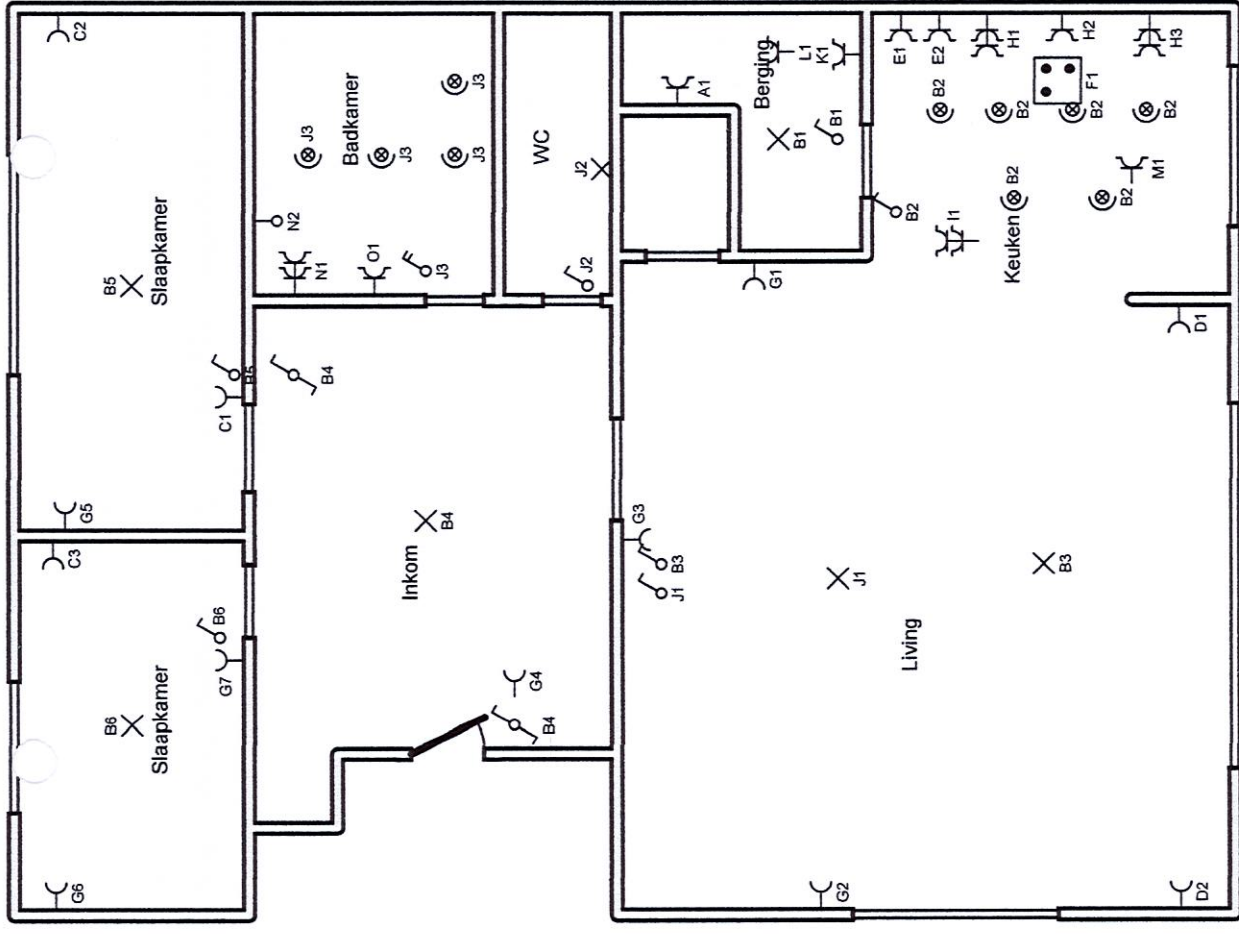

Erkend Organisme
 A"S"C.
 Singellaan 16A
 3545 Halen
 Tel.: 0483 42 98 30
 e-mail: bureel@asc-controle.be

Plaats van de elektrische installatie
 VISI BVBA
 LEOPOLDSTRAAT 11 Bus 7
 2800 MECHELEN

Installateur
 E.L.S BVBA
 SLUIKSTRAAT 20
 3212 PELLEMBERG
 Tel.: 016/25 87 49 GSM: 0475/ 84 14 83
 e-mail: lucsorton@pandora.be
 0831968802

p. 3/4
Situatieschema
 Datum: 25/05/2021
 3 x 230V ~ 50Hz

- A** CV
- B** LICHT
- C** STOPC SLAAPK
- D** STOPC LIVING
- E** OVEN KOELKAST
- F** FORNIJS
- G** STOPC LIVING KAMER INKOM
- H** STOPC WERKBLAD + DAMPKAP
- I** STOPC EILAND
- J** LI CHT BADK WC LIVING
- K** WAS
- L** DROOG
- M** VAATWAS
- N** STOPC BADKAMER + MEUBEL
- O** STOPC VERWAMING BADKAMER

Erkend Organisme
 A'S'C.
 Singellaan 16A
 3545 Halen
 Tel.: 0483 42 98 30
 e-mail: bureel@asc-controle.be

Plaats van de elektrische installatie
 VISI BVBA
 LEOPOLDSTRAAT 11 Bus 7
 2800 MECHELEN

Installateur
 E.L.S BVBA
 SLIJKSTRAAT 20
 3212 PELLEMBERG
 Tel.: 016/ 25 87 49 GSM: 0475/ 84 14 83
 e-mail: lucsorton@pandora.be
 0831968802

P. 4/4
Lijst Kringen

Datum: 25/05/2021
 3 x 230V ~ 50Hz